

HSA1010-02-00

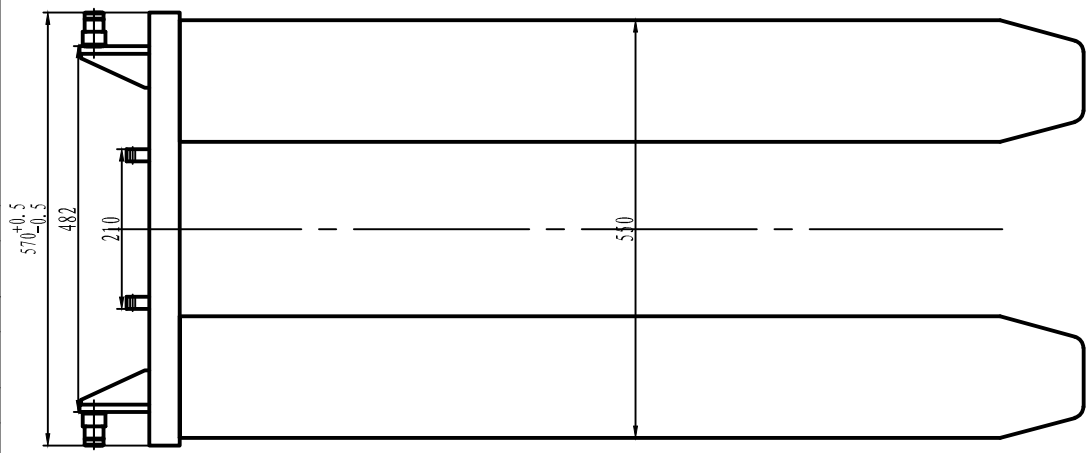
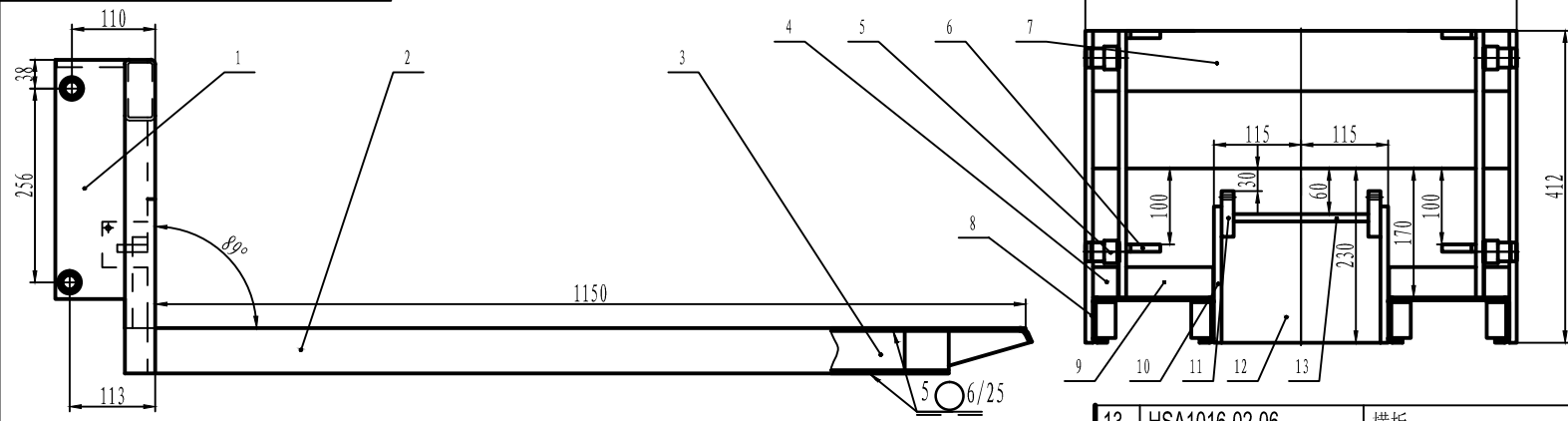

技术要求

1. 各零件之间均采用手工电弧焊连接.
2. 焊缝高度为6mm, 拉抗强度为235MQa以上.

13	HSA1016-02-06	横板	1	热轧扁钢40*10/Q235A
12	HSB1016-02-11	面板	1	热板10.0/Q235A
11	HSA1016-02-07	拉块	2	热轧扁钢60*16/Q235A
10	HSB1016-02-09	直板	2	热轧扁钢30*10/Q235A
9	HSA1016-02-05	加强板	2	热轧扁钢40*10/Q235A
8	HSB1016-02-07	侧板	2	热轧扁钢40*10/Q235A
7	HSB1016-02-13	方管	1	矩形钢管80*40*4
6	SYC1.5-300-06	支撑板	4	热轧扁钢40*10/Q235A
5	SYC1.5-300-02A	铁轮轴	4	圆钢φ32/Q235A
4	HSA1016-02-04	加强板	2	热轧扁钢40*10/Q235A
3	HSB1016-02-03	叉脚加强板	4	热轧扁钢50*14/Q235A
2	HSB1016-02-02	叉脚	2	热板4.0/Q235A
1	HSA1016-02-03	导板连接板	2	热板10.0/Q235A
序号	代号	名称	数量	材料

标记	处数	更改文件号	签字	日期
设计			标准化	
绘图			审定	
审核				
工艺			日期	

叉脚导板架

焊合件

HSA1010-02-00

图样标记	数量	重量	比例
共 1 张	第 1 张		

借(通)用件登记
描图
描校
旧底图总号
底图总号
签字
日期